

Voor optimale prestaties is het van groot belang om deze inbouwhandleiding goed door te lezen. Met vragen kunt u bellen naar de technische dienst van Stinger: 0252 - 41 80 95.

Het is aan te raden om altijd eerst met de klant te bespreken waar hij het liefst de Card geplaatst wil hebben. Wij adviseren om de Card Holder zo te plaatsen dat de bovenkant van de Card voor de bestuurder goed zichtbaar is, zodat alle informatie tijdens het rijden goed waarneembaar blijft en de Card makkelijk te bedienen is.

Schematisch overzicht

Module locaties

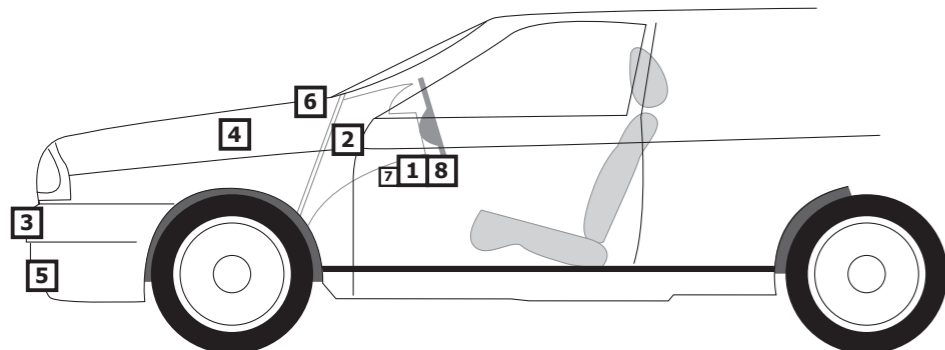

In of achter de bumper / grill

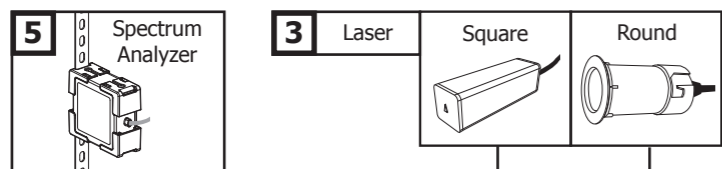

Onder de motorkap

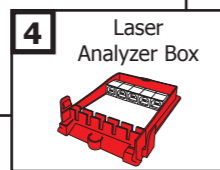

Onder het dashboard

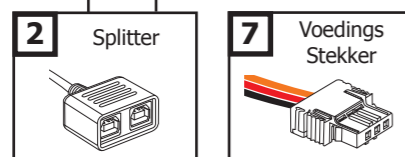

In de cockpit

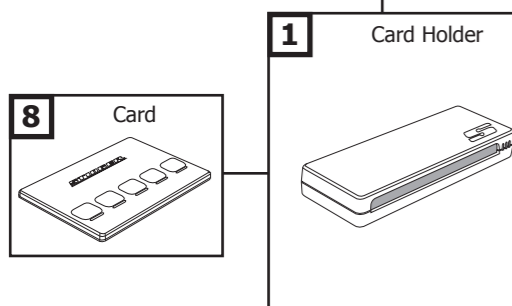

Auto afhankelijk

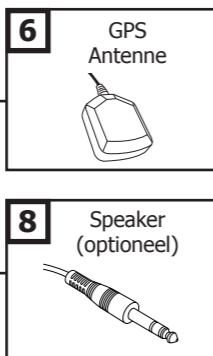

Stap voor stap instructies

1 Card Holder

De Card Holder kan op meerdere manieren in de auto gemonteerd worden:

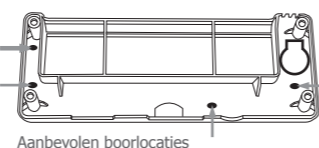
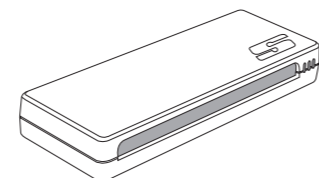

- **Dubbelzijdig tape.** Met dubbelzijdig tape kunt u de Holder makkelijk in een vakje bevestigen. Houd er rekening mee dat alle oppervlakken schoon en vetvrij moeten zijn.

- **Met schroefjes, hangend.** Schroef de Holder open, boor voorzichtig gaatjes in de bovenkant en schroef de 'deksel' dan op de geselecteerde plek. Gebruik geen schroefjes die in de weg zitten van de speaker of van de Card als deze in de Holder geschoven wordt!

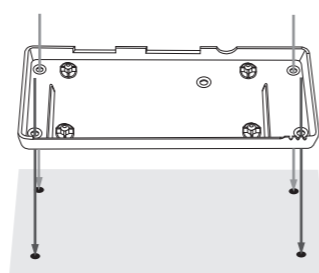

- **Met schroefjes, liggend.** Schroef de Holder open en boor voorzichtig gaatjes in het dashboard op exact de positie van de schroefgaten van de Holder. Met de lange, bijgeleverde schroefjes kunt u de Holder tegelijk vastzetten en dicht maken.

De Card Holder wordt vaak in een vakje van het dashboard in de auto geplaatst. Creatieve inbouwers kunnen er ook voor kiezen zelf een uitsparing op maat in het dashboard of dakhemel te creëren. Voorbeelden hiervan kunt u bekijken op www.stinger.com/card.

2 Splitter

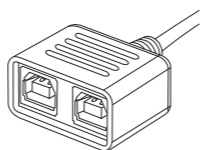

Plaats de Splitter onder het dashboard en sluit de stekker aan op de achterzijde van de Card Holder. De stekker is pas goed aangesloten als er een 'klik' hoorbaar is. Op de connectoren aan de andere zijde van de Splitter kunnen de Spectrum Analyzer en de Laser Analyzer Box aangesloten worden.

3 Lasers

De Lasers dienen zo recht mogelijk in de rijrichting geplaatst te worden en moeten vrij zicht naar voren hebben. Raadpleeg de *Stinger Laser Inbouw-instructies* voor verdere informatie. Download beschikbaar op www.stinger.com/manuals.

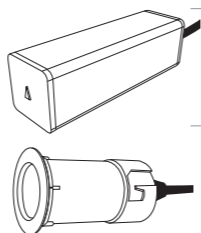

Front Laser Square

Voor montage in de grille.

Front Laser Round

Voor montage in de bumper of spoiler.

Sluit de Lasers aan in poort 1, 2, 3 of 4 op de hierna te plaatsen Laser Analyzer Box. Sluit de Splitter kabel aan op de **CC poort** in de Laser Analyzer Box.

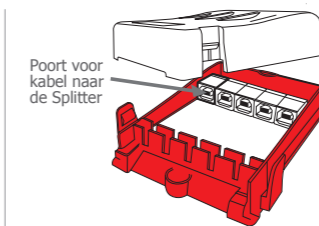

4 Laser Analyzer Box

Plaats de Laser Analyzer Box horizontaal (zoals afgebeeld) onder de motorkap.

- Trek de kabel van de Laser Analyzer Box door het schutbord en sluit deze aan op een poort van de Splitter.

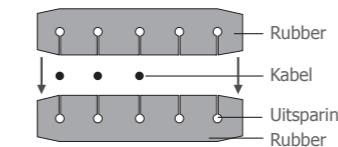

De Laser Analyzer Box sluiten

Na het aansluiten van alle kabels, is het belangrijk om de Box spatwaterdicht te sluiten. Plaats de kabels in de uitsparingen van de bijgeleverde rubbers (zie de afbeelding hiernaast). Hiermee wordt voorkomen dat er vocht via de kabels naar binnen kan komen.

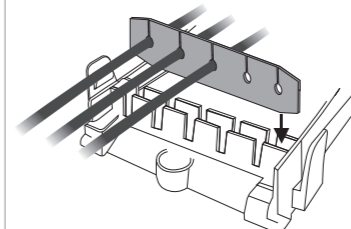

Plaats vervolgens de rubbers met kabels in de daarvoor bestemde uitsparing van de Box zoals in de afbeelding hiernaast. Zorg dat de rubbers volledig naar beneden geplaatst worden.

Sluit het deksel af, zodat hij recht op de Box zit.

5 Spectrum Analyzer

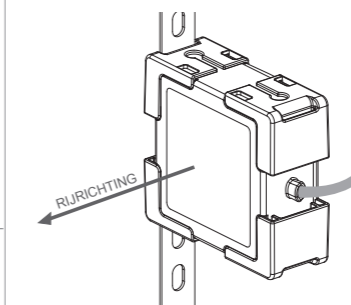

Plaats de Spectrum Analyzer aan de voorkant van de auto, bij voorkeur achter plat en vlak kunststof zoals achter de bumper of spoiler.

- De grote gladde kant zonder bedrukking dient recht naar voren gericht te staan, met de kabel aan de linker- of rechterkant zoals in afbeelding hiernaast.

- Trek de kabel van de Spectrum Analyzer door het schutbord en sluit deze aan op een poort van de Splitter. De Spectrum Analyzer mag **nooit** op de Laser Analyzer Box worden aangesloten. Dit kan kortsluiting veroorzaken.

6 GPS Antenne

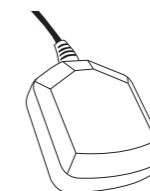

Plaats de GPS antenne op, of direct onder, de bovenkant van het dashboard. Door een warmtewerende voorruit kan de GPS ontvangst op deze lokatie niet optimaal zijn. Voor optimale GPS ontvangst is het beter om de GPS antenne buiten de auto te plaatsen. Dit kan vaak in een daarvoor geschikte ruimte bovenaan de motorkap. Sluit de GPS antenne aan op de GPS poort van de Card Holder.

7 Voedingsstekker



- Sluit de rode draad aan op de constante 13,8V accu-spanning (+30)
- Sluit de oranje kabel aan op de geschakelde voeding (+15).
- Sluit de zwarte massa kabel op een 'schoon' metalen massapunt van de chassis.
- Zorg ervoor dat u bij het aansluiten van de stekker een klik hoort.